

BF 90.3 S3

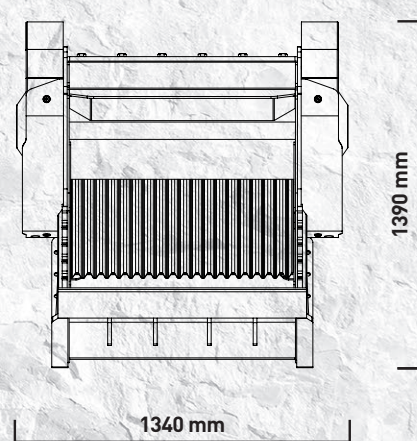

“La benna che ha fatto la storia”

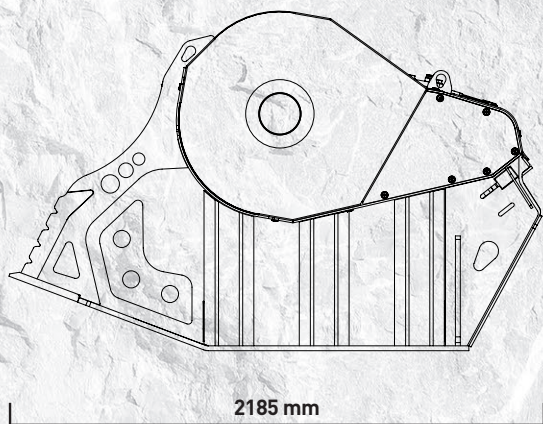

La prima benna frantoio al mondo prodotta e brevettata da MB nel 2001 rappresenta ancora oggi il modello più ricercato dalle aziende medio/grandi.

Rinnovata e potenziata nel corso degli anni, e adatta ad escavatori che superino le 21 tonnellate di peso, la benna frantoio BF 90.3 S3 è compatta, versatile e particolarmente indicata per le operazioni di riciclaggio per qualunque tipologia di materiale inerte o risultante da demolizioni (lavori stradali – scavi – tubazioni – canalizzazioni).

Nonostante le dimensioni e un peso ridotto rispetto ai modelli più grandi, raggiunge una produttività di 41 m³ orari.



AREE DI APPLICAZIONE

CAVE
DEMOLIZIONI
RICICLAGGIO
SCAVI
MINIERE
LAVORI STRADALI

CARATTERISTICHE TECNICHE

ESCAVATORE CONSIGLIATO	CAPACITÀ DI CARICO	DIMENSIONI BOCCA	REGOLAZIONE FRANTOIO IN USCITA	DIMENSIONI
≥ 21 Ton	0,90 m ³	L 910 H 530 mm	≥ 15 ≤ 135 mm	2185 x 1340 H 1390 mm
PORTATA OLIO	PRESSIONE	CONTROPRESSIONE	PESO	PRODUZIONE MASSIMA
180 l/min.	220 bar	10 bar	3,50 Ton	41 m ³ /h

ACCESSORI

KIT RICAMBI CONSIGLIATO	ATTACCO FISSO	ATTACCO RAPIDO FEMMINA	DEFERRIZZATORE	CONTAORE
BF9030078	FC9030000	BF9030000	BF9030017	804MBNF01
			KIT NEBULIZZATORE	GARANZIA 24 MESI
			KNMB00L-KNMB00S-KNMB00M	WA249030