



**PARTNER FORTI.
CARRELLI FORMIDABILI.**

**Carrello elevatore controbilanciato elettrico a quattro ruote
J2.2-3.5XN**

2 200 – 3 500 kg



J2.2XN, J2.5XN, J3.0XN, J3.5XN Advance

CARATTERISTICHE	1.1	Costruttore	
	1.2	Sigla di identificazione	
	1.3	Alimentazione: batteria, diesel, GPL, energia di rete	
	1.4	Guida: manuale, a terra, in piedi, seduto, commissionatore	
	1.5	Portata	Q (kg)
	1.6	Baricentro del carico	c (mm)
	1.8	Distanza del carico, dal centro dell'assale di trazione alla forca	x (mm)
	1.9	Passo delle ruote	y (mm)

PESO	2.1	Peso a vuoto (max. batteria)	kg
	2.2	Carico sull'assale, con carico anter./poster. (max. batteria)	kg
	2.3	Carico sull'assale, a vuoto anter./poster. (max. batteria)	kg

RUOTE E GOMME	3.1	Gommatura: L=pneumatico, V=cushion, SE = superelastiche	
	3.2	Dimensioni gomme anteriori	
	3.3	Dimensioni gomme posteriori	
	3.5	Numero ruote, anter./poster. (X=motrici)	
	3.6	Carreggiata ruote, anteriori (std./allargata)	b ₁₀ (mm)
	3.7	Carreggiata ruote, posteriori	b ₁₁ (mm)

DIMENSIONI	4.1	Inclinazione castello, in avanti α / indietro β	gradi
	4.2	Altezza castello abbassato	h ₁ (mm)
	4.3	Sollevamento libero¶	h ₂ (mm)
	4.4	Altezza sollevamento ¶	h ₃ (mm)
	4.5	Altezza massima con castello esteso †	h ₄ (mm)
	4.7	Altezza protezione operatore ◆	h ₆ (mm)
	4.8	Altezza sedile ▷	h ₇ (mm)
	4.12	Altezza gancio di traino	h ₁₀ (mm)
	4.19	Lunghezza totale	l ₁ (mm)
	4.20	Lunghezza al fronte delle forche	l ₂ (mm)
	4.21	Larghezza totale (battistrada standard/largo)	b ₁ /b ₂ (mm)
	4.22	Dimensioni forche	s/e/l (mm)
	4.23	Piastra portaforche DIN 15173. Classe, A/B	
	4.24	Larghezza della piastra portaforche ■	b ₃ (mm)
	4.31	Distanza da terra, con carico, sotto il castello	m ₁ (mm)
	4.32	Distanza da terra al centro dell'interasse	m ₂ (mm)
4.33	Corridoio di lavoro con pallet 1 000 mm x 1 200 mm largo ▲	Ast (mm)	
4.34	Corridoio di lavoro con pallet 800 mm x 1 200 mm longitudinale ▲	Ast (mm)	
4.35	Raggio di sterzata esterno	W _a (mm)	
4.36	Raggio di sterzata interno	b ₁₃ (mm)	

PRESTAZIONI	5.1	Velocità di marcia con carico/senza carico ❖	km/h
	5.2	Velocità di sollevamento con carico/senza carico	m/sec
	5.3	Velocità di abbassamento con carico/senza carico	m/sec
	5.5	Forza di trazione al gancio, su 60 minuti	N
	5.6	Forza di trazione massima al gancio, su 5 minuti	N
	5.7	Pendenza superabile con/senza carico, su 30 minuti, †	%
	5.8	Pendenza superabile massima con/senza carico, su 5 minuti, †	%
	5.9	Tempo di accelerazione con/senza carico ❖	Sec
	5.10	Freno di servizio	

MOTORE	6.1	Motore di trazione, S2, 60 min.	kW
	6.2	Motore di sollevamento, S3, 15%	kW
	6.3	Batteria DIN 43531/35/36 A, B, C, no	
	6.4	Tensione/Capacità batteria a 5 ore	V/Ah
	6.5	Peso batteria (min./max.)	kg
	6.6	Consumo conforme a VDI ciclo ❖	kWh/h

ALTRO	8.1	Controllo trazione	
	8.2	Pressione di esercizio per le attrezzature ▼	bar
	8.3	Portata olio per le attrezzature	l/min
	8.4	Livello medio di rumorosità all'orecchio dell'operatore ◀	dB(A)
	8.5	Tipo gancio traino	

HYSTER		HYSTER		HYSTER	
J2.2XN		J2.5XN (717)		J2.5XN (861)	
Batteria		Batteria		Batteria	
Seduto		Seduto		Seduto	
2 200		2 500		2 500	
500		500		500	
404		404		404	
1 606		1 606		1 750	

4 465		4 465		4 876	
5 651	1 014	6 120	845	6 195	1 181
2 212	2 253	2 212	2 253	2 403	2 473

SE		SE		SE	
23 x 10 - 12		23 x 10 - 12		23 x 10 - 12	
18 x 7 - 8		18 x 7 - 8		18 x 7 - 8	
2X	2	2X	2	2X	2
938	1 054	938	1 054	938	1 054
992		992		992	

5		5		5		5		
2 192		2 192		2 192		2 192		
100		100		100		100		
3 350		3 350		3 350		3 350		
3 960		3 960		3 960		3 960		
2 193		2 193		2 193		2 193		
1 007		1 007		1 007		1 007		
262		262		262		262		
3 321		3 321		3 465		3 465		
2 321		2 321		2 465		2 465		
1 173		1 289		1 173		1 289		
40	100	1 000	40	100	1 000	40	100	1 000
2A		2A		2A		2A		
1 067		1 067		1 067		1 067		
98		98		98		98		
137		137		137		137		
3 598		3 598		3 736		3 736		
3 751		3 751		3 891		3 891		
1 931		1 931		2 073		2 073		
173		173		189		189		

18,0		18,0		18,0		18,0	
0,40		0,63		0,38		0,63	
0,57		0,51		0,57		0,51	
5 468		5 773		5 591		5 726	
18 045		19 052		18 451		18 897	
10		14		9		13	
26		39		24		35	
4,42		4,11		4,45		4,11	
idraulico		idraulico		idraulico		idraulico	

2x 10,0		2x 10,0		2x 10,0	
16,0		16,0		16,0	
DIN 43536 A		DIN 43536 A		DIN 43536 A	
80	560	80	560	80	700
1 480	1 635	1 480	1 635	1 770	1 956
6,68		7,00		7,89	

AC Elettronico		AC Elettronico		AC Elettronico	
155		155		155	
20-40		20-40		20-40	
67		67		67	
Perno		Perno		Perno	

Le specifiche tecniche sono basate su VDI 2198

Attrezzature e pesi:

I pesi (riga 2.1) sono basati sulle seguenti specifiche:

Carrello completo J2.5-2.5XN con castello due stadi a basso sollevamento libero da 3 390 mm o carrello completo J3.0-3.5XN con castello due stadi a basso sollevamento libero 3 200 mm, piastra portaforche di tipo a gancio da 1 067 mm con griglia reggicarico e forche da 1 000 mm. Tettuccio di protezione conducente, ruote motrici e di sterzo superelastiche.

HYSTER		HYSTER		
J3.0XN		J3.5XN		1.1
Batteria		Batteria		1.2
Seduto		Seduto		1.3
3 000		3 500		1.4
500		500		1.5
416		416		1.6
1 750		1 750		1.8
				1.9

CARATTERISTICHE

4 910		5 225		2.1
7 006	904	7 714	1 011	2.2
2 443	2 467	2 391	2 834	2.3

PESO

SE		SE		
23 x 10 - 12		23 x 10 - 12		3.1
18 x 7 - 8		18 x 7 - 8		3.2
2X	2	2X	2	3.3
938	1 054	938	1 054	3.5
992		992		3.6
				3.7

RUOTE E GOMME

5	5	5	5	4.1		
2 192		2 192		4.2		
100		100		4.3		
3 155		3 155		4.4		
3 865		3 865		4.5		
2 193		2 193		4.7		
1 007		1 007		4.8		
262		262		4.12		
3 465		3 555		4.19		
2 465		2 555		4.20		
1 173	1 289	1 173	1 289	4.21		
45	100	1 000	45	100	1 000	4.22
3A		3A		4.23		
1 067		1 067		4.24		
98		98		4.31		
137		137		4.32		
3 747		3 813		4.33		
3 903		3 969		4.34		
2 073		2 139		4.35		
189		189		4.36		

DIMENSIONI

17,0	18,0	16,0	18,0	5.1
0,33	0,59	0,31	0,59	5.2
0,56	0,46	0,58	0,46	5.3
5 441	5 588	5 478	5 720	5.5
17 956	18 441	18 076	18 875	5.6
8	12	7	12	5.7
22	34	20	32	5.8
4,56	4,18	4,60	4,23	5.9
idraulico		idraulico		5.10

PRESTAZIONI

2x 10,0		2x 10,0		6.1
16,0		16,0		6.2
DIN 43536 A		DIN 43536 A		6.3
80	700	80	700	6.4
1 770	1 956	1 770	1 956	6.5
8,66		10,03		6.6

MOTORE

AC Elettronico		AC Elettronico		8.1
155		155		8.2
20-40		20-40		8.3
67		67		8.4
Perno		Perno		8.5

ALTRO

J2.2XN, J2.5XN, J3.0XN, J3.5XN Advance+

CARATTERISTICHE	1.1	Costruttore	
	1.2	Sigla di identificazione	
	1.3	Alimentazione: batteria, diesel, GPL, energia di rete	
	1.4	Guida: manuale, a terra, in piedi, seduto, commissionatore	
	1.5	Portata	Q (kg)
	1.6	Baricentro del carico	c (mm)
	1.8	Distanza del carico, dal centro dell'assale di trazione alla forca	x (mm)
	1.9	Passo delle ruote	y (mm)

PESO	2.1	Peso a vuoto (max. batteria)	kg
	2.2	Carico sull'assale, con carico anter./poster. (max. batteria)	kg
	2.3	Carico sull'assale, a vuoto anter./poster. (max. batteria)	kg

RUOTE E GOMME	3.1	Gommatura: L=pneumatico, V=cushion, SE = superelastiche	
	3.2	Dimensioni gomme anteriori	
	3.3	Dimensioni gomme posteriori	
	3.5	Numero ruote, anter./poster. (X=motrici)	
	3.6	Carreggiata ruote, anteriori (std./allargata)	b ₁₀ (mm)
	3.7	Carreggiata ruote, posteriori	b ₁₁ (mm)

DIMENSIONI	4.1	Inclinazione castello, in avanti α / indietro β	gradi
	4.2	Altezza castello abbassato	h ₁ (mm)
	4.3	Sollevamento libero¶	h ₂ (mm)
	4.4	Altezza sollevamento ¶	h ₃ (mm)
	4.5	Altezza massima con castello esteso †	h ₄ (mm)
	4.7	Altezza protezione operatore ◆	h ₆ (mm)
	4.8	Altezza sedile ▷	h ₇ (mm)
	4.12	Altezza gancio di traino	h ₁₀ (mm)
	4.19	Lunghezza totale	l ₁ (mm)
	4.20	Lunghezza al fronte delle forche	l ₂ (mm)
	4.21	Larghezza totale (battistrada standard/largo)	b ₁ /b ₂ (mm)
	4.22	Dimensioni forche	s/e/l (mm)
	4.23	Piastra portaforche DIN 15173. Classe, A/B	
	4.24	Larghezza della piastra portaforche ■	b ₃ (mm)
	4.31	Distanza da terra, con carico, sotto il castello	m ₁ (mm)
	4.32	Distanza da terra al centro dell'interasse	m ₂ (mm)
	4.33	Corridoio di lavoro con pallet 1 000 mm x 1 200 mm largo ▲	Ast (mm)
4.34	Corridoio di lavoro con pallet 800 mm x 1 200 mm longitudinale ▲	Ast (mm)	
4.35	Raggio di sterzata esterno	W _a (mm)	
4.36	Raggio di sterzata interno	b ₁₃ (mm)	

PRESTAZIONI	5.1	Velocità di marcia con carico/senza carico *	km/h
	5.2	Velocità di sollevamento con carico/senza carico	m/sec
	5.3	Velocità di abbassamento con carico/senza carico	m/sec
	5.5	Forza di trazione al gancio, su 60 minuti	N
	5.6	Forza di trazione massima al gancio, su 5 minuti	N
	5.7	Pendenza superabile con/senza carico, su 30 minuti, †	%
	5.8	Pendenza superabile massima con/senza carico, su 5 minuti, †	%
	5.9	Tempo di accelerazione con/senza carico *	Sec
	5.10	Freno di servizio	

MOTORE	6.1	Motore di trazione, S2, 60 min.	kW
	6.2	Motore di sollevamento, S3, 15%	kW
	6.3	Batteria DIN 43531/35/36 A, B, C, no	
	6.4	Tensione/Capacità batteria a 5 ore	V/Ah
	6.5	Peso batteria (min./max.)	kg
	6.6	Consumo conforme a VDI ciclo *	kWh/h

ALTRO	8.1	Controllo trazione	
	8.2	Pressione di esercizio per le attrezzature ▼	bar
	8.3	Portata olio per le attrezzature	l/min
	8.4	Livello medio di rumorosità all'orecchio dell'operatore ◀	dB(A)
	8.5	Tipo gancio traino	

HYSTER		HYSTER		HYSTER	
J2.2XN		J2.5XN (717)		J2.5XN (861)	
Batteria		Batteria		Batteria	
Seduto		Seduto		Seduto	
2 200		2 500		2 500	
500		500		500	
404		404		404	
1 606		1 606		1 750	

4 465		4 465		4 876	
5 651	1 014	6 120	845	6 195	1 181
2 212	2 253	2 212	2 253	2 403	2 473

SE		SE		SE	
23 x 10 - 12		23 x 10 - 12		23 x 10 - 12	
18 x 7 - 8		18 x 7 - 8		18 x 7 - 8	
2X	2	2X	2	2X	2
938	1 054	938	1 054	938	1 054
992		992		992	

5	5	5	5	5	5
2 192		2 192		2 192	
100		100		100	
3 350		3 350		3 350	
3 960		3 960		3 960	
2 193		2 193		2 193	
1 007		1 007		1 007	
262		262		262	
3 321		3 321		3 465	
2 321		2 321		2 465	
1 173	1 289	1 173	1 289	1 173	1 289
40	100	1 000	40	100	1 000
2A		2A		2A	
1 067		1 067		1 067	
98		98		98	
137		137		137	
3 598		3 598		3 736	
3 751		3 751		3 891	
1 931		1 931		2 073	
173		173		189	

21,0	21,0	21,0	21,0	21,0	21,0
0,52	0,72	0,49	0,72	0,49	0,72
0,57	0,51	0,57	0,51	0,57	0,51
6 015	6 235	6 037	6 185	6 037	6 185
19 849	20 576	19 927	20 409	19 927	20 409
11	16	10	14	10	14
28	42	26	38	26	38
4,04	3,71	4,04	3,71	4,04	3,71
idraulico		idraulico		idraulico	

2x 10,0		2x 10,0		2x 10,0	
24,0		24,0		24,0	
DIN 43536 A		DIN 43536 A		DIN 43536 A	
80	560	80	560	80	700
1 480	1 635	1 480	1 635	1 770	1 956
7,51		7,87		8,86	

AC Elettronico		AC Elettronico		AC Elettronico	
155		155		155	
20-40		20-40		20-40	
68		68		68	
Perno		Perno		Perno	

Le specifiche tecniche sono basate su VDI 2198

Attrezzature e pesi:

I pesi (riga 2.1) sono basati sulle seguenti specifiche:

Carrello completo J2.5-2.5XN con castello due stadi a basso sollevamento libero da 3 390 mm o carrello completo J3.0-3.5XN con castello due stadi a basso sollevamento libero 3 200 mm, piastra portaforche di tipo a gancio da 1 067 mm con griglia reggicarico e forche da 1 000 mm. Tettuccio di protezione conducente, ruote motrici e di sterzo superelastiche.

HYSTER		HYSTER		
J3.0XN		J3.5XN		1.1
Batteria		Batteria		1.2
Seduto		Seduto		1.3
3 000		3 500		1.4
500		500		1.5
416		416		1.6
1 750		1 750		1.8
				1.9

CARATTERISTICHE

4 910		5 225		2.1
7 006	904	7 714	1 011	2.2
2 443	2 467	2 391	2 834	2.3

PESO

SE		SE		
23 x 10 - 12		23 x 10 - 12		3.1
18 x 7 - 8		18 x 7 - 8		3.2
2X	2	2X	2	3.3
938	1 054	938	1 054	3.5
992		992		3.6
				3.7

RUOTE E GOMME

5	5	5	5	4.1		
2 192		2 192		4.2		
100		100		4.3		
3 155		3 155		4.4		
3 865		3 865		4.5		
2 193		2 193		4.7		
1 007		1 007		4.8		
262		262		4.12		
3 465		3 555		4.19		
2 465		2 555		4.20		
1 173	1 289	1 173	1 289	4.21		
45	100	1 000	45	100	1 000	4.22
3A		3A		4.23		
1 067		1 067		4.24		
98		98		4.31		
137		137		4.32		
3 747		3 813		4.33		
3 903		3 969		4.34		
2 073		2 139		4.35		
189		189		4.36		

DIMENSIONI

19,5	21,0	18,0	21,0	5.1
0,42	0,63	0,37	0,63	5.2
0,56	0,46	0,58	0,46	5.3
5 877	6 035	5 918	6 177	5.5
19 393	19 916	19 522	20 385	5.6
9	13	8	13	5.7
24	37	22	35	5.8
4,14	3,78	4,19	3,83	5.9
idraulico		idraulico		5.10

PRESTAZIONI

2x 10,0		2x 10,0		6.1
24,0		24,0		6.2
DIN 43536 A		DIN 43536 A		6.3
80	700	80	700	6.4
1 770	1 956	1 770	1 956	6.5
9,74		11,28		6.6

MOTORE

AC Elettronico		AC Elettronico		8.1
155		155		8.2
20-40		20-40		8.3
68		68		8.4
Perno		Perno		8.5

ALTRO

Informazioni su portate e montanti

I valori indicati si riferiscono ad attrezzature standard. Quando si utilizzano attrezzature non standard tali valori possono cambiare: in tal caso rivolgersi al Concessionario Hyster locale.

Castelli J2.2 - 2.5XN Vista

	Altezza massima piano forche (mm) (h ₃ +s)	Inclinazione all'indietro	Ingombro minimo castello (mm)	Ingombro massimo castello (mm)	Sollevamento libero (sommità delle forche) (mm) (h ₂ +s)
Sollevamento libero limitato a 2 stadi	3 390	5°	2 195	3 956 ◊	140
	3 790	5°	2 395	4 356 ◊	140
	4 330	5°	2 745	4 896 ◊	140
	4 830	5°	2 995	5 396 ◊	140
Sollevamento libero completo a 2 stadi	3 400	5°	2 195	3 966 ◊	1 625 ▣
	3 800	5°	2 395	4 366 ◊	1 825 ▣
	4 420	5°	2 745	4 986 ◊	2 175 ▣
Sollevamento libero completo a 3 stadi	4 950	5°	2 145	5 496 ◻	1 595 ○
	5 550	5°	2 395	6 096 ◻	1 845 ○
	6 000	5°	2 595	6 546 ◻	2 045 ○

Castelli J3.0 - 3.5XN Vista

	Altezza massima piano forche (mm) (h ₃ +s)	Inclinazione all'indietro	Ingombro minimo castello (mm)	Ingombro massimo castello (mm)	Sollevamento libero (sommità delle forche) (mm) (h ₂ +s)
Sollevamento libero limitato a 2 stadi	3 200	5°	2 195	3 861 ▲	145
	3 600	5°	2 395	4 261 ▲	145
	4 100	5°	2 745	4 761 ▲	145
	4 600	5°	2 990	5 261 ▲	145
Sollevamento libero completo a 2 stadi	3 205	5°	2 195	3 862 ▲	1 535 ◀
	3 905	5°	2 595	4 562 ▲	1 935 ◀
	4 405	5°	2 845	5 062 ▲	2 185 ◀
Sollevamento libero completo a 3 stadi	4 610	5°	2 145	5 252 ▼	1 500 ▶
	4 910	5°	2 295	5 552 ▼	1 650 ▶
	5 210	5°	2 395	5 852 ▼	1 750 ▶
	5 810	5°	2 645	6 452 ▼	2 000 ▶

J2.2-3.5XN - Diagramma delle portate (kg) @ baricentro del carico di 500 mm

	Gommature superelastiche											
	Altezza massima piano forche (mm) (h ₃ +s)	Senza spostamento laterale			Con spostamento laterale			Altezza massima piano forche (mm) (h ₃ +s)	Senza spostamento laterale		Con spostamento laterale	
		J2.2XN (717)	J2.5XN (717)	J2.5XN (861)	J2.2XN (717)	J2.5XN (717)	J2.5XN (861)		J3.0XN (861)	J3.5XN (861)	J3.0XN (861)	J3.5XN (861)
Sollevamento libero limitato a 2 stadi	3 390	2 200	2 500	2 500	2 200	2 490	2 500	3 200	3 000	3 500	2 960	3 440
	3 790	2 200	2 500	2 500	2 200	2 490	2 500	3 600	3 000	3 500	2 950	3 430
	4 330	2 200	2 500	2 500	2 200	2 470	2 500	4 100	3 000	3 500	2 940	3 420
	4 830	2 200	2 480	2 500	2 190	2 440	2 500	4 600	2 920	3 410	2 850	3 330
Sollevamento libero completo a 2 stadi	3 400	2 200	2 500	2 500	2 200	2 500	2 500	3 205	3 000	3 500	2 960	3 440
	3 800	2 200	2 500	2 500	2 200	2 490	2 500	3 905	3 000	3 500	2 940	3 420
	4 420	2 200	2 500	2 500	2 200	2 480	2 500	4 405	2 960	3 450	2 900	3 370
Sollevamento libero completo a 3 stadi	4 950	2 200	2 440	2 500	2 180	2 400	2 500	4 610	2 970	3 460	2 900	3 370
	5 550	2 110	2 310	2 410	2 070	2 250	2 380	4 910	2 900	3 400	2 830	3 300
	6 000	2 020	2 210	2 310	1 980	2 150	2 290	5 210	2 840	3 320 ▲	2 760	3 220 ▲
							5 810	2 690	3 170 ▲	2 600	3 060	

J2.2-3.5XN - Diagramma delle portate (kg) @ baricentro del carico di 600 mm

	Gommature superelastiche											
	Altezza massima piano forche (mm) (h ₃ +s)	Senza spostamento laterale			Con spostamento laterale			Altezza massima piano forche (mm) (h ₃ +s)	Senza spostamento laterale		Con spostamento laterale	
		J2.2XN (717)	J2.5XN (717)	J2.5XN (861)	J2.2XN (717)	J2.5XN (717)	J2.5XN (861)		J3.0XN (861)	J3.5XN (861)	J3.0XN (861)	J3.5XN (861)
Sollevamento libero limitato a 2 stadi	3 390	2 000	2 270	2 270	2 000	2 250	2 270	3 200	2 720	3 130	2 680	3 110
	3 790	2 000	2 270	2 270	2 000	2 250	2 270	3 600	2 720	3 130	2 670	3 100
	4 330	2 000	2 270	2 270	1 990	2 240	2 270	4 100	2 720	3 130	2 660	3 090
	4 830	2 000	2 250	2 270	1 980	2 210	2 270	4 600	2 650	3 090	2 580	3 010
Sollevamento libero completo a 2 stadi	3 400	2 000	2 270	2 270	2 000	2 260	2 270	3 205	2 720	3 130	2 680	3 110
	3 800	2 000	2 270	2 270	2 000	2 250	2 270	3 905	2 720	3 130	2 660	3 090
	4 420	2 000	2 270	2 270	1 990	2 240	2 270	4 405	2 680	3 130	2 620	3 050
Sollevamento libero completo a 3 stadi	4 950	2 000	2 210	2 270	1 970	2 170	2 250	4 610	2 690	3 130	2 620	3 050
	5 550	1 920	2 100	2 190	1 870	2 030	2 150	4 910	2 630	3 080	2 560	2 980
	6 000	1 830	2 000	2 100	1 790	1 940	2 070	5 210	2 570	3 010 ▲	2 500	2 920 ▲
								5 810	2 440	2 870 ▲	2 350	2 760

Nota: Per calcolare le portate di carrelli con specifiche alternative a quelle espone nelle tabelle qui sopra, si prega di consultare il Vostro Dealer Hyster. Le portate nominali illustrate si riferiscono a castelli in posizione verticale per carrelli equipaggiati con piastre portaforche standard o con traslatori forche di lunghezza standard. I castelli oltre le altezze massime delle forche illustrati nella relativa tabella sono classificati come speciali e in base alla configurazione del pneumatico/battistrada possono richiedere una riduzione della capacità, una limitazione dell'inclinazione all'indietro o un battistrada largo.

Dimensioni carrello

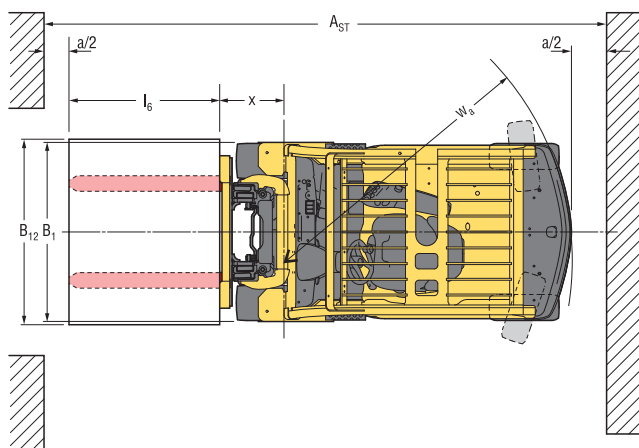
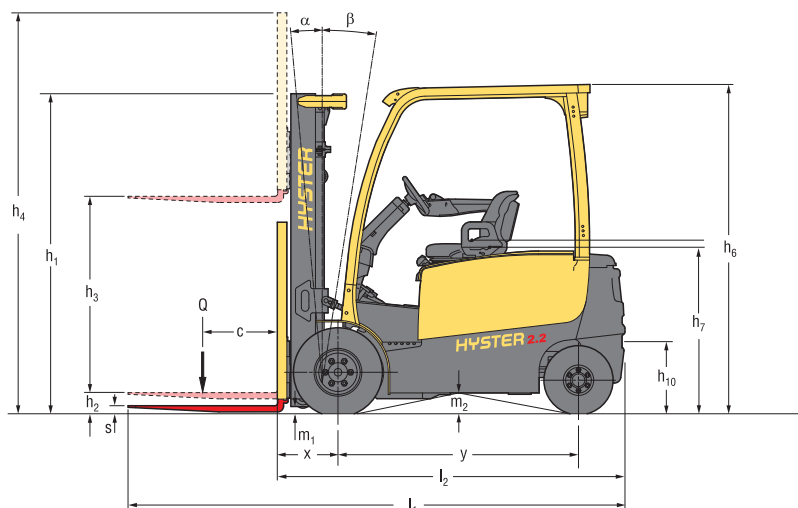

= Baricentro del carrello privo di carico

$$A_{st} = W_a + R + a \text{ (vedi riga 4.33 \& 4.34)}$$

$$R = \sqrt{(l_6 + x)^2 + \left(\frac{b_{12} - b_{13}}{2}\right)^2}$$

Portate nominali

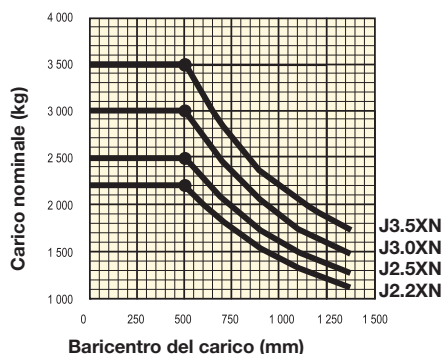

Baricentro del carico

Distanza tra la faccia delle forche e il baricentro del carico.

Carico nominale

Calcolato con castelli verticali fino a 4 420 mm alla sommità delle forche.

NOTA:

sulle specifiche tecniche influiscono le condizioni e il tipo di equipaggiamento del carrello, oltre alla natura e alle condizioni dell'area d'esercizio. Se queste specifiche sono di importanza critica, è opportuno discutere l'applicazione proposta con il proprio Concessionario.

- ↑ Piano inferiore forche
- + Senza griglia reggicarico
- ▷ Sedile completamente ammortizzato (FLM80). In condizione compressa, aggiungere 40 mm per la posizione normale. Aggiungere 104 mm per l'opzione di estrazione laterale della batteria
- Aggiungere 28 mm con griglia reggicarico
- ◆ h_6 , tolleranza +/- 5 mm. Aggiungere 104 mm per l'opzione di estrazione laterale della batteria
- ▲ La larghezza del corridoio (righe 4.33 e 4.34) è basata sul calcolo dello standard V.D.I. come mostrato nell'illustrazione. La British Industrial Truck Association consiglia l'aggiunta di 100 mm allo spazio totale (dimensione a) come margine aggiuntivo di manovra dietro il carrello
- † I dati relativi alla pendenza superabile (righe 5.7 e 5.8) sono forniti per confronto con le prestazioni di trazione, ma non intendono avallare il funzionamento del carrello sui pendii indicati. Seguire le istruzioni del manuale d'uso per le operazioni sulle rampe
- ▽ Variabile
- ❖ Configurazione Advance, con impostazione prestazioni eLo (ridotto consumo energetico)
- * Configurazione Advance+ con impostazione HiP (alte prestazioni)
- ◀ Lpaz misurato secondo cicli di prova e basato su valori ponderali di cui all'EN 12053

Dati principali:

- ◇ Aggiungere 666 mm con estensione griglia reggicarico
- ⊞ Sottrarre 666 mm con estensione griglia reggicarico
- Aggiungere 684 mm con estensione griglia reggicarico
- Sottrarre 684 mm con estensione griglia reggicarico
- ▲ Aggiungere 583 mm con estensione griglia reggicarico
- Sottrarre 583 mm con estensione griglia reggicarico
- ◡ Aggiungere 601 mm con estensione griglia reggicarico
- Sottrarre 601 mm con estensione griglia reggicarico
- ◐ Richiesto battistrada largo. Possibile battistrada standard, ma con portata ridotta. Contattate il vostro Concessionario di carrelli elevatori

Attenzione

È necessario essere estremamente cauti quando si movimentano carichi a grandi altezze. Durante il sollevamento della piastra a rulli e/o di carichi, la stabilità del carrello è ridotta. È importante che l'inclinazione del montante in tutte le direzioni sia mantenuta al minimo quando i carichi sono sollevati. Gli operatori devono essere addestrati e devono attenersi alle istruzioni contenute nel manuale d'uso.

I prodotti Hyster possono subire variazioni senza obbligo di preavviso. I carrelli illustrati possono essere allestiti con attrezzature opzionali.

CE Sicurezza:

Questo carrello è conforme alle attuali normative CE.

Caratteristiche del prodotto

La serie J2.2-3.5XN Hyster è disponibile in due configurazioni : Advance e Advance+.

Dalle caratteristiche prestazionali evolute, la configurazione Advance+ è stata progettata per applicazioni intensive, ad alta produttività, con lunghi turni di lavoro e sollevamenti ad altezza elevata, come efficace alternativa ai carrelli con motore a combustione interna.

Ad esempio, rispetto alla configurazione Advance, la velocità massima (in condizioni di carico) è stata aumentata a 21 km/h con un'accelerazione più rapida e le velocità di sollevamento sono state aumentate del 27%.

Affidabilità

- Robusta progettazione del montante per eccellenti livelli di visibilità e affidabilità ed elevate prestazioni di sollevamento.
- Configurazione costruttiva solida ed affidabile del telaio per garantire caratteristiche eccezionali di durata dei componenti e stabilità, aumentando la sicurezza dell'operatore e la produttività.
- I motori di trazione e sollevamento a tecnologia CA, con sistema di gestione termica incorporato, consentono ai carrelli di offrire affidabilità di funzionamento nei lunghi turni di lavoro e nelle condizioni d'uso più gravose, riducendo significativamente i tempi di inattività.
- L'impianto elettrico è dotato di una rete di comunicazione CANbus e di sensori a effetto Hall per una maggiore affidabilità.

Produttività

- La doppia trazione anteriore in CA con 2 motori di trazione da 10 kW assicura un'accelerazione uniforme, un avanzamento veloce e rapidi cambi di direzione. Queste caratteristiche, abbinata alla frenatura rigenerativa e a un potente motore di sollevamento consentono di ottenere un'efficiente movimentazione dei carichi anche nelle condizioni d'uso più gravose.
- Progettato per assicurare una perfetta manovrabilità nei corridoi di stivaggio per aumentare la produttività, il carrello è dotato di un contrappeso snello, di motori dual drive e ha un raggio di sterzata zero (ZTR).
- Il meccanismo meccanico di stabilità Hyster (HSM), esente da manutenzione, riduce l'inclinazione del carrello quando passa sopra ad ostacoli, aumentando la sicurezza e la produttività del conducente.
- La batteria ha una maggiore durata utile ed è ad estrazione laterale per assicurare un'operatività senza interruzioni, con una procedura di ricarica rapida e semplice per consentire un uso continuo dei carrelli.

Ergonomia

- Il comparto operatore dal design ergonomico offre un ambiente confortevole e assicura la massima produttività. Il carrello è dotato di un'ampia superficie calpestabile, senza pari nel settore, ed offre la possibilità di un facile accesso/discesa grazie al basso gradino intermedio antiscivolo (altezza = 475 mm).
- I bassi livelli fonometrici e la riduzione delle vibrazioni trasmesse all'intero corpo dell'operatore grazie al nuovo sedile supermolleggiato con escursione di 80 mm ed un'ampia gamma di regolazioni, assicurano il massimo comfort dell'operatore nei lunghi turni di lavoro.
- Il piantone dello sterzo completamente regolabile, con regolazione telescopica, funzione di memoria dell'inclinazione e sterzo sincronizzato, consente all'operatore di salire e scendere dal carrello in modo rapido e agevole, per un aumento del comfort e della produttività.
- Il nuovo bracciolo con modulo mini-leva e comandi idraulici, controllo direzione, interruttore di arresto di emergenza e avvisatore acustico integrati, assicura il massimo comfort e un eccellente controllo. In alternativa, anche le leve manuali sul lato del sedile assicurano una facile movimentazione.
- Il display sopra la testa non ostacola il campo visivo dell'operatore consentendo una visione immediata delle condizioni operative e dei livelli di prestazione del carrello.
- Una gamma di opzioni per la protezione dagli agenti atmosferici favorisce un ambiente di lavoro confortevole con qualsiasi condizione atmosferica.

Basso costo di proprietà

- I livelli prestazionali personalizzabili consentono di ottimizzare il rapporto rendimento energetico/produttività, assicurando elevati volumi di movimentazione a bassi costi di gestione.
- Il sistema di gestione veicolo (VSM) consente di configurare i parametri operativi del carrello e di monitorarne le principali funzioni, per adattarne le prestazioni ai requisiti applicativi e minimizzare i tempi di inattività.
- Componenti durevoli e di qualità, compresi i freni a bagno d'olio esenti da manutenzione e i motori CA senza spazzole, offrono un'affidabilità a lungo termine e assicurano minori costi di manutenzione.
- La protezione termica integrata dei motori di trazione e il sistema di raffreddamento all'avanguardia proteggono i componenti del carrello per assicurare minori costi di manutenzione.
- Segnalazione immediata di informazioni diagnostiche precise sulle avarie, pianificazione semplificata della manutenzione e riduzione dei costi.

Facilità di manutenzione

- Intervalli di manutenzione standard di 1.000 ore.
- Accesso alle informazioni diagnostiche tramite display o il punto di connessione nel piantone dello sterzo per consentire ai tecnici dell'assistenza di monitorare le condizioni del carrello e programmare gli interventi di manutenzione.
- La piastra di base in due pezzi facilmente rimovibile permette un facile accesso al contattore di potenza e ai fusibili e relè del controller della trazione.
- Il motore, la pompa, l'unità di controllo e il serbatoio dell'olio sono situati nel contrappeso e facilmente accessibili svitando manualmente soltanto due viti.
- Il freno di stazionamento automatico può essere rilasciato manualmente mediante l'attivazione del gruppo leva sotto le piastre del pavimento per ridurre i tempi di fermo macchina.
- Le spie LED sono progettate per durare per tutta la vita utile del carrello.

